

K40U/DA

Dreiespjeldsventil med pneumatisk aktuator (DA) EPDM

Versjon med LUG med innstøpte innsatsgjenger i boltehull på forespørsel.

Mål og teknisk data, se under kapittel håndventiler PVC.

- PVC- dreiespjeldsventil
- Pneumatisk dobbeltvirkende (DA)
- For innspenning mellom flenser
- Tetning i EPDM
- PN 10
- Tilkobling styretrykk: 1/4" Namur
- Styretrykk maks 8 Bar
- Hus glassforsterket PP, UV-beskyttet
- Spjeld i PVC

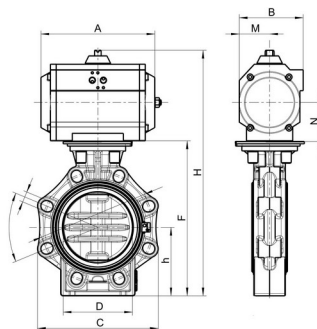

Artikkelnr	A	B	C	D	Don	F	H	h	M	N
K40U/DA-E-075	230	97	65	75	PP10	232	355	100.0	56	53
K40U/DA-E-090	230	97	80	90	PP10	239	362	100.0	56	53
K40U/DA-E-110	230	97	100	110	PP10	269	392	115.0	56	53
K40U/DA-E-140	313	122	125	140	PP20	303.5	450.5	130.0	68	64
K40U/DA-E-160	313	122	150	160	PP20	333	480	147.5	68	64
K40U/DA-E-225	358	153	200	225	PA25	395	570	175.0	89	77
K40U/DA-V-075	230	97	65	75	PP10	232	355	100.0	56	53
K40U/DA-V-090	230	97	80	90	PP10	239	362	100.0	56	53
K40U/DA-V-110	230	97	100	110	PP10	269	392	115.0	56	53
K40U/DA-V-140	313	122	125	140	PP20	303.5	450.5	130.0	68	64
K40U/DA-V-160	313	122	150	160	PP20	333	480	147.5	68	64
K40U/DA-V-225	358	153	200	225	PA25	395	570	175.0	89	77