

M1DM

Kuleventil utv. sveis

- PP-kuleventil
- Utvendig sveis
- Håndtaket er utstyrt med sikkerhetslås og øye for TAG-merking/hengelås.
- Fast sete, en side av ventilen kan demonteres under fullt trykk.
- PN 10
- Setetetninger i PTFE
- EPDM

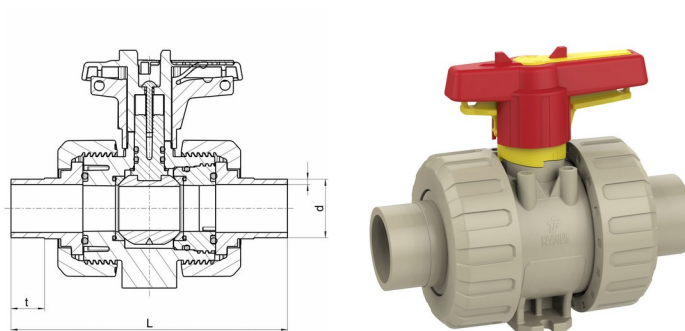

Artikkelnr	d	DN	L	t
M1DM-E-020	20	15	124	14
M1DM-E-025	25	20	143	15.5
M1DM-E-032	32	25	151	18
M1DM-E-040	40	32	171	20.5
M1DM-E-050	50	40	191	23.5
M1DM-E-063	63	50	221	27.5
M1DM-E-075	75	65	275	31
M1DM-E-090	90	80	292	36
M1DM-E-110	110	80	316.5	40
M1DM-V-020	20	15	124	14
M1DM-V-025	25	20	143	15.5
M1DM-V-032	32	25	151	18
M1DM-V-040	40	32	171	20.5
M1DM-V-050	50	40	191	23.5
M1DM-V-063	63	50	221	27.5
M1DM-V-075	75	65	275	31
M1DM-V-090	90	80	292	36
M1DM-V-110	110	80	316.5	40