

SVUIV

Trykkreguleringsventil innv. lim, union EPDM

Bruks område: Trykkreguleringsventil av type SVIV brukes for å sikre konstant arbeids- eller mottrykk samt for å redusere eventuelle trykkstøt eller pulsering som kan forekomme i et rørsystem.

Funksjon:

Ventilens åpningstrykk stilles inn på justeringsskruen med verktøyet som medfølger ventilen og stillingen låses med kontramutter. Når inngående trykk eller arbeidstrykk oppnår den innstilte verdien åpnes ventilen og konstant trykk oppstår på sekundærsiden.

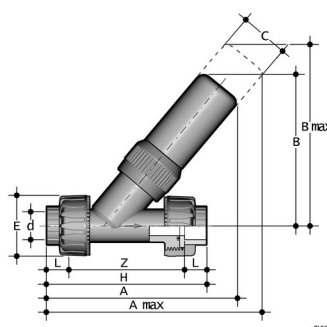

- PVC-Trykkreguleringsventil
- Unionskobling, innvendig lim
- Tettning: EPDM (FPM ved forespørsel)
- PN 10 d20-d32mm
- Innstillingsområde: 0,3-4 Bar

Artikkelnr	d	DN	A	A maks	B	B maks	C	E	H	Z
SVUIV-E-020	20	15	153	193.0	118	170.0	34	55	135	103
SVUIV-E-025	25	20	191	271.0	150	220.0	40	66	158	120
SVUIV-E-032	32	25	226	296.0	175	230.0	48	75	176	132