

VKDBEM/NC

Kuleventil innv. sveis pneumatiskt (NC) EPDM

- PP-kuleventil
- Utvendig sveis i PE
- Pneumatisk normalt stengt (NC)
- Utstyrt med Dual block som holder mutteren i posisjon, samt tag for merking.
- Fast sete, en side av ventilen kan demonteres under fullt trykk.
- PN 10
- EPDM
- Max 80°C
- Tilkobling styrluft: G1/4" Namur
- Styretrykk: 5,5-8 Bar
- Optisk indikering

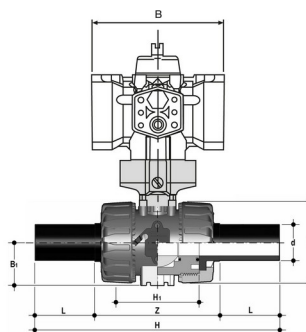

Artikkelnr	d	DN	B1	Don	E	H	H1	L	S	Tetningsmateriale
VKDBEM/NC-E-020	20	15	29.0	PPW/S	54	175	65	41	144	EPDM
VKDBEM/NC-E-025	25	20	34.5	PPW/S	65	210	70	52	144	EPDM
VKDBEM/NC-E-032	32	25	39.0	PP00/S	73	226	78	55	158	EPDM
VKDBEM/NC-E-040	40	32	46.0	PP00/S	86	243	88	56	158	EPDM
VKDBEM/NC-E-050	50	40	52.0	PP10/S	98	261	93	58	230	EPDM
VKDBEM/NC-E-063	63	50	62.0	PP10/S	122	293	111	66	230	EPDM
VKDBEM/NC-E-075	75	65	87.0	PP20/S	162	356	133	71	313	EPDM
VKDBEM/NC-E-090	90	80	105.0	PP20/S	202	390	149	88	313	EPDM
VKDBEM/NC-E-110	110	100	129.0	PP20/S	236	431	167	92	313	EPDM
VKDBEM/NC-V-020	20	15	29.0	PPW/S	54	175	65	41	144	FPM
VKDBEM/NC-V-025	25	20	34.5	PPW/S	65	210	70	52	144	FPM
VKDBEM/NC-V-032	32	25	39.0	PP00/S	73	226	78	55	158	FPM
VKDBEM/NC-V-040	40	32	46.0	PP00/S	86	243	88	56	158	FPM
VKDBEM/NC-V-050	50	40	52.0	PP10/S	98	261	93	58	230	FPM
VKDBEM/NC-V-063	63	50	62.0	PP10/S	122	293	111	66	230	FPM
VKDBEM/NC-V-075	75	65	87.0	PP20/S	162	356	133	71	313	FPM
VKDBEM/NC-V-090	90	80	105.0	PP20/S	202	390	149	88	313	FPM
VKDBEM/NC-V-110	110	100	129.0	PP20/S	236	431	167	92	313	FPM

Med forbehold om konstruksjonsendringer og tekniske endringer. Kan endres uten varsel.

gpa.no | info@gpa.no | +47 64 85 68 00